



# SÉRIE L30

## Robuste et fiable pour les utilisations en service sévère

La série L30 est notre actuateur hélicoïdal hydraulique pour service sévère approprié pour les environnements rigoureux. Conçue pour les utilisations qui nécessitent une capacité de palier ultra élevée, la série L30 offre un montage sur pied ou à flasque avec un flasque de sortie. La technologie à cannelures coulissantes hélicoïdales n'a pas de verrouillage automatique tout en fournissant une forte résistance aux impacts et

un couple de maintien élevé pour les utilisations exigeantes. Fonctionnant comme dispositif rotatif, patte de montage et structure de palier de charge, la série L30 élimine le besoin de systèmes de paliers, de freins et de dispositifs de blocage externes. Neuf dimensions standard, avec un couple de sortie atteignant 83 600 Nm à 210 bar (380 000 in-lb à 3 000 psi).

### Puissant

- Couple élevé
- Capacité de charge élevée

### Mise en position sans dérive

- Aucune fuite interne
- Fonctionnement régulier
- Aucun frein externe nécessaire

### Mouvement en marche arrière en cas de surcharge

- Fusible hydraulique
- Empêche les dommages mécaniques

### Ultra compact

- Densité de puissance élevée
- Installation dans des espaces restreints

### Durable

- Approprié pour les environnements sévères
- Pièces en mouvement encloses

### Réalisation rationalisée

- Élimination de jonctions et de paliers
- Liste de matériel réduite



## Options de montage

Les actionneurs de la série L30 sont offerts dans une variété de configurations standards en rotation de 180 ou 360°.

### Options de carters

**Montage à pieds** L'option de montage sur pieds, illustrée à gauche sur la photo, montre des pieds bien espacés avec des alésages de montage.

**Montage à flasques** L'option de montage à flasques, montrée à la droite de la photo, incorpore un flasque de grand diamètre avec un collier de boulonnage percé, adjacent au flasque de l'axe.



### Options de flasque d'arbre / capuchon

**Option S1 pour montage en porte-à-faux** Le style S1, conçu pour les utilisations où les charges sont montées en porte-à-faux, est équipé d'un collier pour le boulonnage percé et taraudé dans le flasque de l'arbre seulement. L'option S1 est offerte avec tous les actionneurs de rotation de 180 et 360°.

**Option S2 pour montage en chevauchement** Avec des colliers de boulonnage percés et taraudés sur les deux flasques d'arbre et de capuchon, l'option S2 est conçue pour les utilisations où les charges sont montées en

chevauchement. L'option S2 est proposée avec tous les actionneurs de rotation de 180° à pied de montage. Le flasque de capuchon du style S2 est conçu pour transmettre approximativement 10 % du couple total de sortie de l'actionneur.

Consulter les options de carter et de flasques sur les plans des pages 4 et 6.

## Montage en porte-à-faux ou en chevauchement

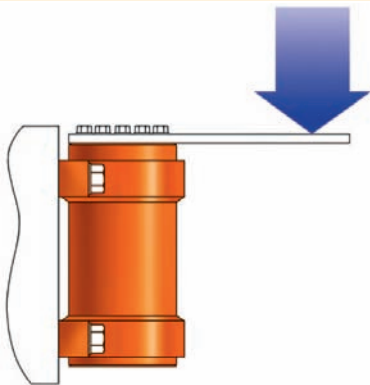

### Montage en porte-à-faux – Option S1

La charge est boulonnée sur le flasque de l'arbre et est supportée par une seule extrémité de l'arbre. Le montage en porte-à-faux n'est jamais recommandé pour les plates-formes de travail aériennes ou autres utilisations cruciales et associées à la sécurité. L'option S1 est conçue pour les charges avec montage en porte-à-faux.

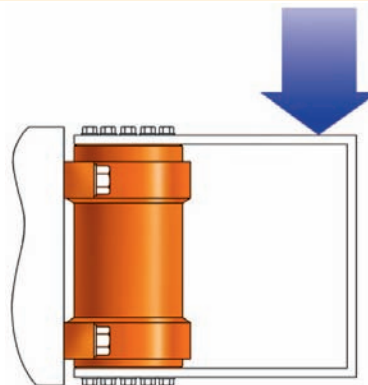

### Montage en chevauchement – Option S2

La charge est supportée par les deux extrémités de l'arbre. La portion supérieure de la patte est boulonnée au flasque de l'arbre, la portion inférieure est boulonnée au flasque du capuchon. L'option S2 est conçue pour les charges avec montage à chevauchement.

# Modèles à pied de montage

## Rotations de 180 et 360°

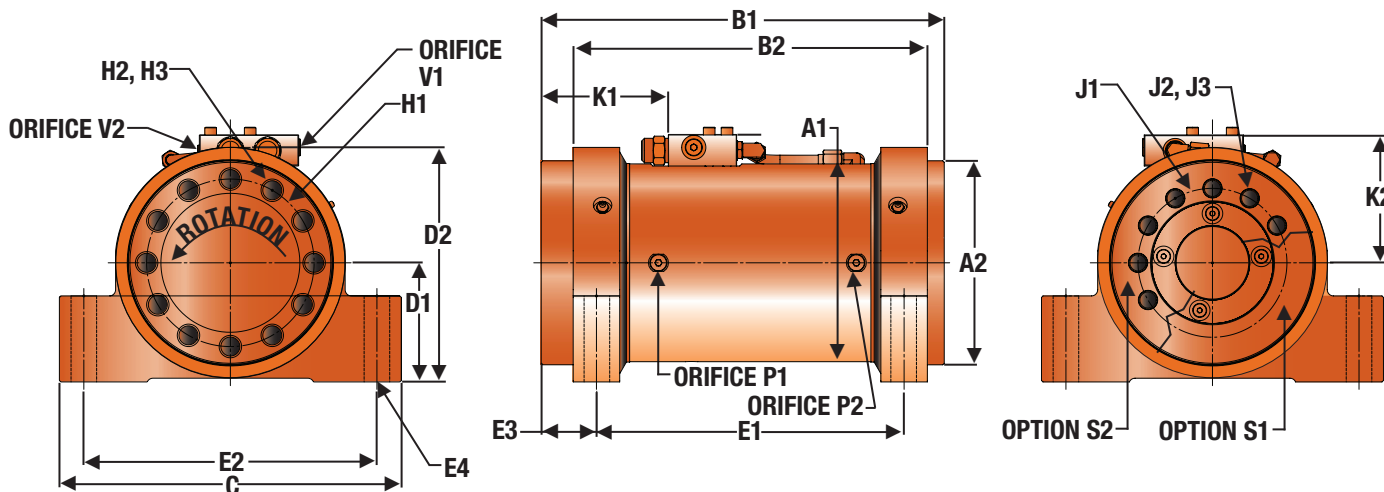

### Spécifications

		17	25	42	65	95	125	165	215	380*
<b>Couple</b>										
Couple de sortie net										
	in-lb à 3 000 psi	17 000	25 000	42 000	65 000	95 000	125 000	165 000	215 000	380 000
	Nm à 210 bar	1 900	2 800	4 700	7 300	11 000	14 000	19 000	24 000	43 000
Couple de maintien										
	in-lb à 3 000 psi	43 600	60 400	103 000	162 000	232 000	306 000	404 000	520 000	936 000
	Nm à 210 bar	4 900	6 800	12 000	18 000	26 000	35 000	46 000	59 000	110 000
<b>Capacité de moment maximal</b>										
Option S1										
	in-lb	45 900	62 500	105 000	162 500	261 250	343 750	495 000	645 000	570 000
	(montage en porte-à-faux)									
	Nm	5 200	7 100	11 900	18 400	29 500	38 800	55 900	72 900	64 400
Option S2										
	in-lb	119 000	150 000	273 000	423 000	665 000	875 000	1 155 000	1 505 000	1 505 000
	(montage en chevauchement)									
	Nm	13 400	16 900	30 800	47 800	75 100	98 900	130 000	170 000	170 000
<b>Capacité radiale maximale</b>										
(dans le plan du flasque d'arbre)										
	lb	4 000	5 000	8 000	11 000	15 000	18 000	22 000	26 000	26 000
	kg	1 800	2 300	3 600	5 000	6 800	8 200	10 000	12 000	12 000
<b>Capacité de poussée maximale</b>										
	lb	3 000	4 000	6 000	8 000	10 000	13 000	15 000	18 000	18 000
	kg	1 400	1 800	2 700	3 600	4 500	5 900	6 800	8 200	8 200
<b>Déplacement</b>										
180°										
	in <sup>3</sup>	30	42	72	114	164	216	284	366	622
	cm <sup>3</sup>	488	696	1 180	1 870	2 680	3 540	4 660	6 000	10 200
360°										
	in <sup>3</sup>	60	85	144	228	327	432	569	732	—
	cm <sup>3</sup>	977	1 390	2 370	3 740	5 360	7 080	9 320	12 000	—
<b>Poids approximatif (mouillé)</b>										
180°										
	lb	76	110	160	240	360	490	610	790	1 100
	kg	35	48	74	110	160	220	280	360	480
360°										
	lb	100	140	220	310	450	630	810	1 000	—
	kg	47	64	99	140	200	290	370	480	—

\* Rotation standard de 210°, une rotation de 180° est accomplie en incorporant un tube de butée dans l'actionneur de 210°. Contacter Helac Corporation pour recevoir des informations complémentaires.



#### Des plans numériques sont disponibles

Les plans peuvent être fournis en format .tif, .dxf et AutoCAD 2000. Envoyez un courriel à [actuators@helac.com](mailto:actuators@helac.com), ou appelez +1 800 327 2589 (USA et Canada) ou +1 360 825 1601 (monde).

#### Guide de référence

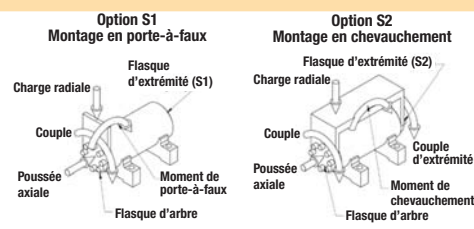

## Dimensions

			17	25	42	65	95	125	165	215	380*
<b>A1</b>	Diamètre nominal du carter	in	5.5	6.0	7.0	8.0	9.0	10.0	11.0	12.0	12.0
		mm	140	152	178	203	229	254	279	305	305
<b>A2</b>	Diamètre du flasque de l'arbre et du capuchon	in	5.47	6.09	7.22	8.22	9.22	10.34	11.35	12.22	12.22
		mm	139	155	183	209	234	263	288	310	310
<b>B1</b>	Longueur totale, rotation 180°	in	11.73	12.72	14.37	16.24	18.70	20.63	21.71	23.62	35.67
		mm	298	323	365	413	475	524	551	600	906
	360°	in	16.81	18.51	21.18	24.20	27.76	30.55	32.92	35.67	—
		mm	427	470	538	615	705	776	836	906	—
<b>B2</b>	Longueur, sans rotation 180°	in	10.26	11.27	12.85	14.27	16.95	18.21	19.39	21.02	34.91
		mm	261	286	326	362	431	462	493	534	887
	360°	in	15.44	17.05	19.66	22.23	26.01	28.13	30.49	33.19	—
		mm	392	433	499	565	661	715	775	843	—
<b>C</b>	Largeur totale	in	8.74	10.55	12.21	13.78	15.75	17.60	19.06	20.87	20.87
		mm	222	268	310	350	400	447	484	530	530
<b>D1</b>	Hauteur à l'axe	in	3.15	3.74	4.25	4.80	5.51	6.06	6.50	7.25	7.25
		mm	80	95	108	122	140	154	165	184	184
<b>D2</b>	Hauteur totale, sans vanne	in	6.15	7.34	8.35	9.45	10.86	11.99	12.88	14.25	14.25
		mm	156	186	212	240	276	305	327	362	362
<b>E1</b>	Écartement, axe des alésages 180°	in	9.02	9.76	11.06	12.36	14.73	15.75	16.77	18.11	30.16
		mm	229	248	281	314	374	400	426	460	766
	360°	in	14.09	15.55	17.87	20.32	23.78	25.67	27.88	30.16	—
		mm	358	395	454	516	604	652	708	766	—
<b>E2</b>	Largeur, axe des alésages	in	7.48	9.06	10.24	11.81	13.39	14.96	16.14	17.72	17.72
		mm	190	230	260	300	340	380	410	450	450
<b>E3</b>	Flasque de l'arbre à l'axe des alésages de montage	in	1.50	1.73	1.97	2.24	2.36	2.92	2.99	3.15	3.15
		mm	38	44	50	57	60	74	76	80	80
<b>E4</b>	Diamètre nominal, alésages de montage	in	5/8	3/4	7/8	1	1 1/8	1 1/4	1 3/8	1 1/2	1 1/2
		mm	M16	M20	M22	M24	M27	M30	M36	M36	M36
<b>H1</b>	Diamètre du collier de boulonnage, flasque de l'arbre	in	4.50	5.00	5.88	6.75	7.75	8.50	9.50	10.00	10.00
		mm	115	125	150	170	195	215	240	255	255
<b>H2</b>	Alésages de montage, flasque de l'arbre	in	1/2-13	5/8-11	3/4-10	7/8-9	1-8	1 1/8-7	1 8/7-7	1 1/4-7	1 1/4-7
			0.75	0.94	1.13	1.31	1.38	1.69	1.60	1.88	1.88
		métrique	M12-1.75	M16-2	M20-2.5	M22-2.5	M24-3	M27-3	M27-3	M30-3.5	M30-3.5
		18	24	30	33	36	40	40	45	45	
<b>H3</b>	Nombre d'alésages, flasque de l'arbre		12	12	12	12	12	12	12	12	12
<b>J1</b>	Diamètre du collier de boulonnage, flasque de capuchon, option S2 (montage en chevauchement)	in	4.25	4.75	5.25	6.00	6.75	7.50	8.25	9.00	9.06
		mm	108	120	133	150	170	190	210	230	230
<b>J2</b>	Alésages de montage, flasque de capuchon, option S2 (montage en chevauchement)	in	3/8-16	1/2-13	5/8-11	3/4-10	7/8-9	1-8	1-8	1 1/8-7	1 1/8-7
			0.60	0.75	0.94	1.13	1.31	1.50	1.50	1.69	1.69
		métrique	M10-1.5	M12-1.75	M16-2	M20-2.5	M22-2.5	M24-3	M24-3	M27-3	M27-3
		15	18	24	30	33	36	36	40	40	
<b>J3</b>	Nombre d'alésages de montage du flasque de capuchon (S2)		12	12	12	12	12	12	12	12	
<b>K1</b>	Flasque de l'arbre à vanne d'équilibrage 180°	in	2.96	5.27	5.61	4.04	4.91	6.18	7.73	7.60	13.63
		mm	75	134	142	103	125	157	196	193	346
	360°	in	7.99	6.19	7.75	8.06	9.42	11.04	13.39	13.63	—
		mm	149	157	197	232	267	308	340	374	—
<b>K2</b>	Vanne d'équilibrage, hauteur à l'axe	in	3.90	4.17	4.65	5.15	5.65	6.15	6.66	7.16	7.16
		mm	99	106	118	131	144	156	169	182	182
<b>V1, V2</b>	Orifices de vanne	in	<b>L30-17 25:</b> ISO 11926-1 7/16-20 (SAE-4)				<b>L30-42 à 380:</b> ISO 11926-1 9/16-18 (SAE-6)				
		métrique					<b>L30-42 à 380:</b> ISO 1179-1 G3/8-19 (BSPP G3/8)				
<b>P1, P2</b>	Orifices du carter	in	<b>L30-17 25:</b> ISO 11926-1 7/16-20 (SAE-4)				<b>L30-42 à 125:</b> ISO 11926-1 9/16-18 (SAE-6)				
			<b>L30-165 à 380:</b> ISO 11926-1 3/4-16 (SAE-8)				<b>L30-380:</b> ISO 11926-1 1 1/16-12 (SAE-12)				
		métrique	<b>L30-17 25:</b> Varie				<b>L30-42 à 380:</b> ISO 1179-1 G3/8 (BSPP G3/8) <b>L30-380:</b> ISO 1179-1 G1/2 (BSPP G1/2)				

# Modèle à flasque de montage, rotation de 180 et 360°, option de montage S1

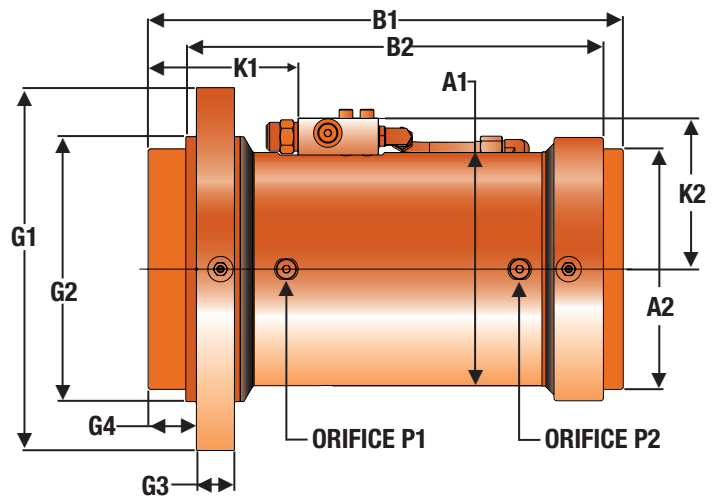
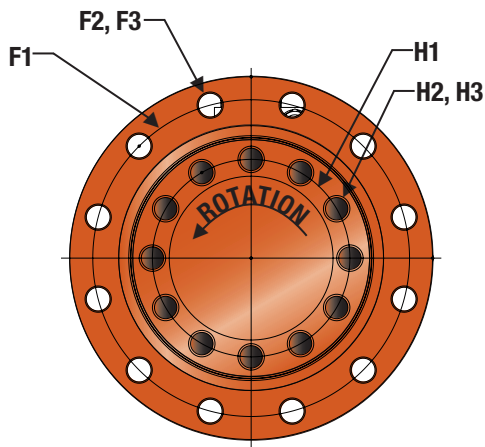

## Spécifications

		17	25	42	65	95	125	165	215	380*
<b>Couple</b>										
Couple de sortie net										
	in-lb à 3 000 psi	17 000	25 000	42 000	65 000	95 000	125 000	165 000	215 000	380 000
	Nm à 210 bar	1 920	2 820	4 750	7 340	10 700	14 100	18 600	24 300	42 900
Couple de maintien										
	in-lb à 3 000 psi	43 600	60 400	103 000	162 000	232 000	306 000	404 000	520 000	936 000
	Nm à 210 bar	4 900	6 800	12 000	18 000	26 000	35 000	46 000	59 000	110 000
<b>Capacité de moment maximal</b>										
Option S1										
(Montage en porte-à-faux)	in-lb	45 900	62 500	105 000	162 500	261 250	343 750	495 000	645 000	570 000
	Nm	5 200	7 100	11 900	18 400	29 500	38 800	55 900	72 900	64 400
<b>Capacité radiale maximale</b>										
(dans le plan du flasque d'arbre)										
	lb	4 000	5 000	8 000	11 000	15 000	18 000	22 000	26 000	26 000
	kg	1 800	2 300	3 600	5 000	6 800	8 200	10 000	12 000	12 000
<b>Capacité de poussée maximale</b>										
	lb	3 000	4 000	6 000	8 000	10 000	13 000	15 000	18 000	18 000
	kg	1 400	1 800	2 700	3 600	4 500	5 900	6 800	8 200	8 200
<b>Déplacement</b>										
180°										
	in <sup>3</sup>	30	42	72	114	164	216	284	366	622
	cm <sup>3</sup>	488	696	1 180	1 870	2 680	3 540	4 660	6 000	10 200
360°										
	in <sup>3</sup>	60	85	144	228	327	432	569	732	—
	cm <sup>3</sup>	977	1 390	2 370	3 740	5 360	7 080	9 320	12 000	—
<b>Poids approximatif (mouillé)</b>										
180°										
	lb	76	110	160	240	360	490	610	790	1 100
	kg	35	48	74	110	160	220	280	360	480
360°										
	lb	100	140	220	310	450	630	810	1 000	—
	kg	47	64	99	140	200	290	370	480	—

\* Rotation standard de 210°, une rotation de 180° est accomplie en incorporant un tube de butée dans l'actionneur de 210°. Contacter Helac Corporation pour recevoir des informations complémentaires.



### Des plans numériques sont disponibles

Les plans peuvent être fournis en format .tif, .dxf et AutoCAD 2000. Envoyez un courriel à [actuators@helac.com](mailto:actuators@helac.com), ou appelez +1 800 327 2589 (USA et Canada) ou +1 360 825 1601 (monde).

### Guide de référence

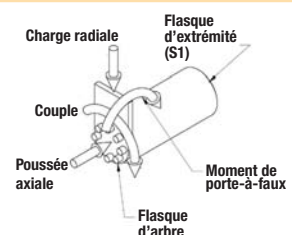

## Dimensions

		17	25	42	65	95	125	165	215	380		
<b>A1</b>	Diamètre nominal du carter	in	5.50	6.00	7.00	8.00	9.00	10.00	11.00	12.00	12.00	
		mm	140	152	178	203	229	254	279	305	305	
<b>A2</b>	Diamètre du flasque de l'arbre et du capuchon	in	5.47	6.09	7.22	8.22	9.22	10.34	11.35	12.22	12.22	
		mm	139	155	183	209	234	263	288	310	310	
<b>B1</b>	Longueur totale, rotation 180°	in	11.73	12.72	15.13	16.24	18.70	20.63	21.81	23.62	35.67	
		mm	298	323	384	413	475	524	554	600	906	
	360°	in	16.81	18.51	21.18	24.20	27.76	30.55	32.92	35.67	—	
		mm	427	470	538	615	705	776	836	906	—	
<b>B2</b>	Longueur, sans rotation 180°	in	10.26	11.14	13.49	14.27	16.95	18.21	19.38	21.02	33.06	
		mm	261	283	343	362	431	463	493	534	840	
	360°	in	15.34	16.93	19.54	22.23	26.01	28.13	30.49	33.06	—	
		mm	390	430	496	565	661	715	774	840	—	
<b>F1</b>	Diamètre du collier de boulonnage, flasque du carter	in	6.89	8.07	9.65	10.83	12.21	13.58	14.96	16.14	16.14	
		mm	175	205	245	275	310	345	380	410	410	
<b>F2</b>	Diamètre nominal, trou de montage	in	3/8	1/2	5/8	3/4	7/8	1	1 1/8	1 1/4	1 1/4	
		mm	M10	M12	M16	M20	M22	M24	M27	M30	M30	
<b>F3</b>	Nombre d'alésages de montage		12	12	12	12	12	12	12	12	12	
<b>G1</b>	Diamètre de flasque de montage	in	7.87	9.25	11.02	12.40	13.98	15.60	17.40	18.70	18.70	
		mm	200	235	280	315	355	396	442	475	475	
<b>G2</b>	Diamètre de pilote	in	5.90	6.89	8.07	9.15	10.23	11.42	12.40	13.38	13.38	
		mm	150	175	205	232	260	290	315	340	340	
<b>G3</b>	Épaisseur du flasque de montage	in	0.93	1.02	1.22	1.49	1.58	1.65	1.81	2.05	2.05	
		mm	24	26	31	38	40	42	46	52	52	
<b>G4</b>	Flasque de l'arbre à la face de montage	in	1.06	1.26	1.38	1.65	1.58	2.09	2.13	2.23	2.23	
		mm	27	32	35	42	40	53	54	57	57	
<b>H1</b>	Diamètre du collier de boulonnage, flasque de l'arbre	in	4.50	5.00	5.88	6.75	7.75	8.50	9.50	10.00	10.04	
		mm	115	125	150	170	195	215	240	255	255	
<b>H2</b>	Alésages de montage, flasque de l'arbre	in	1/2-13	5/8-11	3/4-10	7/8-9	1-8	1 1/8-7	1 8/7-7	1 1/4-7	1 1/4-7	
			0.75	0.94	1.13	1.31	1.38	1.69	1.60	1.88	1.88	
		métrique	M12-1.75	M16-2	M20-2.5	M22-2.5	M24-3	M27-3	M27-3	M30-3.5	M30-3.5	
		18	24	30	33	36	40	40	45	45		
<b>H3</b>	Nombre d'alésages, flasque de l'arbre		12	12	12	12	12	12	12	12	12	
<b>K1</b>	Flasque de l'arbre à vanne d'équilibrage	180°	in	2.93	5.27	5.61	4.04	5.96	7.26	7.73	8.69	14.71
			mm	74	134	143	103	151	184	196	221	374
		360°	in	3.90	6.17	6.66	8.06	9.42	11.04	13.39	14.71	—
			mm	99	157	169	205	239	280	340	374	—
<b>K2</b>	Vanne d'équilibrage, hauteur à l'axe	in	3.90	4.17	4.65	5.15	5.65	6.15	6.66	7.16	7.16	
		mm	99	106	118	131	144	156	169	182	182	
<b>V1, V2</b>	Orifices de vanne	in	<b>L30-17 25:</b> ISO 11926-1 7/16-20 (SAE-4)				<b>L30-42 à 380:</b> ISO 11926-1 9/16-18 (SAE-6)					
		métrique					<b>L30-42 à 380:</b> ISO 1179-1 G3/8-19 (BSPP G3/8)					
<b>P1, P2</b>	Orifices du carter	in	<b>L30-17 25:</b> ISO 11926-1 7/16-20 (SAE-4)				<b>L30-42 à 125:</b> ISO 11926-1 9/16-18 (SAE-6)					
			<b>L30-165 à 380:</b> ISO 11926-1 3/4-16 (SAE-8)									
		métrique	<b>L30-17 25:</b> varie, contacter Helac Corporation pour recevoir des informations complémentaires				<b>L30-42 à 380:</b> ISO 1179-1 G3/8 (BSPP G3/8)					

## Comparaison des couples

### Couple d'entraînement et de maintien par rapport à la pression hydraulique

Le couple d'entraînement des actionneurs de la série L30 est approximativement proportionnel à la pression hydraulique disponible. Les actionneurs de la série L30 montrent également un couple de maintien beaucoup plus élevé que le couple d'entraînement pour une pression donnée. La pression de rupture est d'environ 28 bar (400 psi) pour tous les modèles. Les charges appliquées et autres paramètres d'exploitation peuvent affecter le couple de sortie d'un maximum de  $\pm 15\%$ .

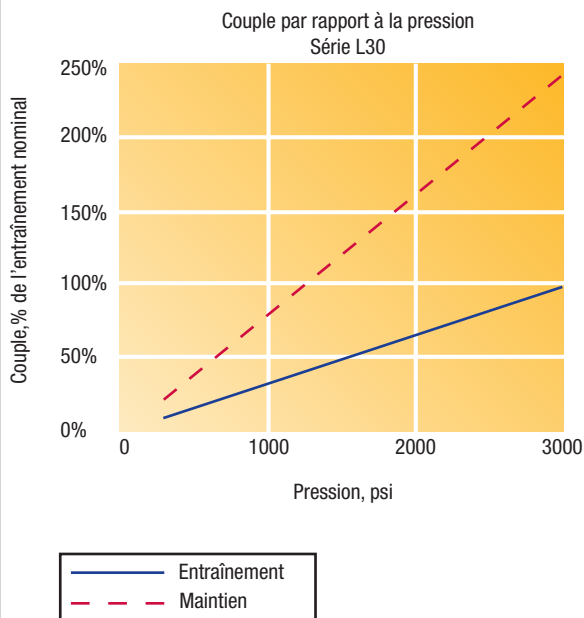

### Moments

La série L30 est conçue pour soutenir des moments et des poussées radiales importants. Cependant, avec l'augmentation des moments et des poussées radiales, la friction du palier réduit le couple d'entraînement. Les autres paramètres d'exploitation peuvent affecter le couple de sortie d'un maximum de  $\pm 15\%$ .

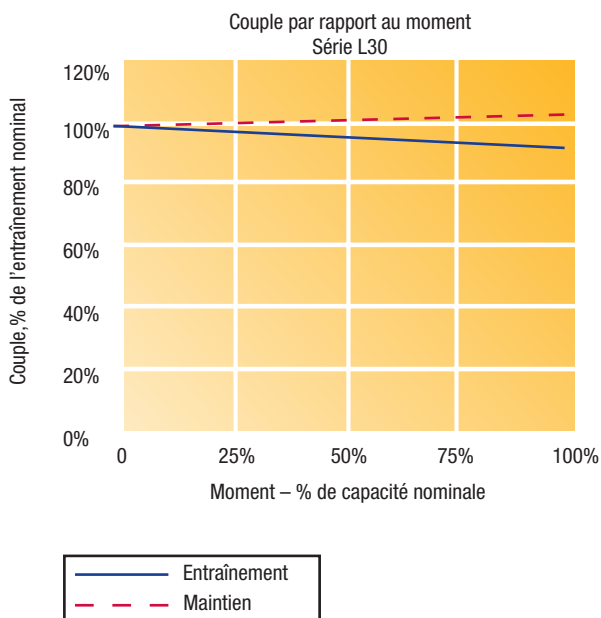

#### Des plans numériques sont disponibles

Les plans peuvent être fournis en format .tif, .dxf et AutoCAD 2000. Envoyez un courriel à [actuators@helac.com](mailto:actuators@helac.com), ou appelez +1 800 327 2589 (USA et Canada) ou +1 360 825 1601 (monde).

## Vannes d'équilibrage intégrales

Helac Corporation propose deux configurations de bloc de vanne d'équilibrage différentes en fonction du modèle d'actionneur.



Schéma hydraulique des vannes d'équilibrage jumelées

### Vanne standard pour les modèles L30-17 et L30-25-360 et tous les modèles L30-42 à L30-380

Construits en fer ductile, les blocs de vannes sont boulonnés sur un patin de montage plat sur le carter de l'actionneur, habituellement sur l'orifice P1. Des tubes en acier installés en usine connectent la vanne à l'orifice P2. Les emplacements des vannes et le passage de la tuyauterie varient d'une taille à l'autre. Consulter les emplacements approximatifs aux pages 4 et 6.

Les vannes sont réglées pour s'ouvrir à 250 bar (3625 psi). Le rapport de pilotage est 2,5/1.

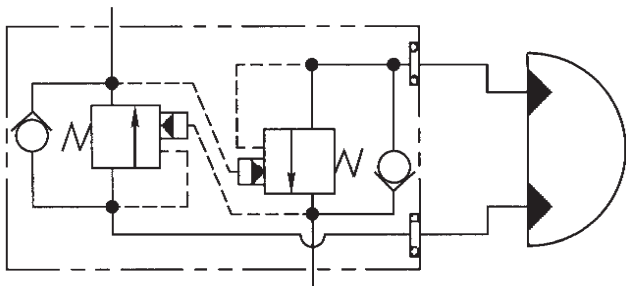
### Vannes standard pour les modèles L30-17, L30-25-180°

Construits en aluminium, les blocs de vannes sont boulonnés sur un patin de montage plat sur le carter de l'actionneur. Les détails et les emplacements des vannes varient d'une taille à l'autre. Consulter les emplacements approximatifs aux pages 4 et 6.

Les vannes sont réglées pour s'ouvrir à 231 bar (3 300 psi). Le rapport de pilotage est 3/1.



Configuration d'une vanne d'équilibrage typique

## Technologie d'exploitation

Les actionneurs Helac sont conçus pour remplacer plusieurs éléments et fonctionner comme dispositif rotatif, patte de montage et palier, en un seul dispositif.

La technologie d'opération innovante à cannelures coulissantes de Helac convertit un déplacement linéaire du piston en rotation puissante de l'arbre. Chaque actionneur se compose d'un carter et de deux pièces en déplacement : un arbre central et un piston. Les dents des cannelures hélicoïdales sur l'arbre sont engrenées sur les dents du diamètre interne du piston. Un second jeu de cannelures hélicoïdales sur le diamètre extérieur du piston s'engrène avec le pignon dans le carter.

### POSITION DE DÉMARRAGE

Le piston est complètement enfoncé. Des barres indiquent les positions de démarrage du piston et de l'arbre. Les flèches indiquent les directions de rotation. Le carter avec son pignon intégral reste stationnaire.

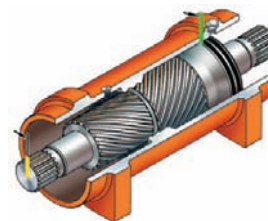

### POSITION FINALE

Quand la pression hydraulique est appliquée sur le piston, il se déplace axialement, alors que les engrenages hélicoïdaux font tourner simultanément le piston et l'arbre. L'application de la pression dans l'orifice opposé fait tourner le piston et l'arbre vers leurs positions de démarrage initiales.

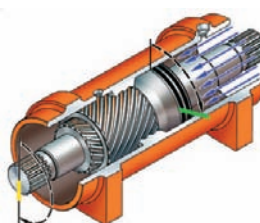

## Avis important

Étant donnée la variété illimitée de conditions d'exploitation et d'utilisation, Helac Corporation n'accepte aucune responsabilité en dehors de la réalisation et de la performance de ses actionneurs rotatifs. Le client est seul responsable de la sélection finale de tout produit ou système de Helac Corporation et doit s'assurer que ce dernier est approprié pour l'utilisation en question.

L'intégrité générale de l'installation et la sécurité et la conformité de l'utilisation avec les normes de l'industrie et les critères d'avertissement sont la responsabilité ultime du client. Le client est seul responsable du développement des structures associées, de la boulonnerie et autres éléments connexes associés à l'installation du produit et son utilisation ultime. Helac Corporation recommande de faire des essais de prototypes pour vérifier l'intégrité de l'installation. Il est recommandé de faire des essais avec des charges appliquées qui sont égales ou supérieures à la fréquence et l'intensité des charges statiques et dynamiques pour déterminer qu'un actionneur est approprié pour l'utilisation.

Les documents ou renseignements fournis par Helac Corporation, ses filiales ou ses distributeurs agréés sont préparés pour des utilisateurs qui ont de l'expertise technique. Il est important d'analyser soigneusement tous les aspects de l'utilisation et de revoir les renseignements actuels sur le produit.

## ⚠ MISE EN GARDE

UNE MAUVAISE SÉLECTION, INSTALLATION OU UTILISATION DES PRODUITS OU SYSTÈMES HELAC PEUT CAUSER UNE DÉFAILLANCE MENANT À UN DÉCÈS, DES BLESSURES OU DES DOMMAGES À LA PROPRIÉTÉ.

Les documents ou renseignements fournis par Helac Corporation, ses filiales ou ses distributeurs agréés sont préparés pour des utilisateurs qui ont de l'expertise technique. Il est important d'analyser soigneusement tous les aspects de l'utilisation et de revoir les renseignements actuels sur le produit. L'utilisateur est seul responsable de la sélection finale de tout produit ou système de Helac Corporation et il doit s'assurer que ce dernier est approprié pour l'utilisation en question.

# Renseignements pour la commande

La gamme de produits L30 est proposée en diverses tailles et options pour satisfaire les critères d'une utilisation spécifique. Le code de modèle ci-dessous indique les options standard qui peuvent être fournies avec les actionneurs de la série L30. Veuillez contacter Helac Corporation pour les besoins spéciaux.



## Code de modèle typique

**L30 - 17 - E - FT - 180/120 - S1 - C - H**

1 2 3 4 5 6 7 8 9

- |  |   |
|--|---|
| <p><b>1 Actionneurs de la série L30</b></p> <p><b>2 Couple de sortie (in-lb x 1000)</b><br/>17 25 42 65 95 125 165 215 380</p> <p><b>3 Système de mesure</b><br/>E Système anglo-saxon<br/>M Système métrique<br/>S Réalisations spéciales individualisées</p> <p><b>4 Configuration du carter</b><br/>FT Montage sur pied<br/>FF Flasque avant</p> <p><b>5 Rotation standard</b><br/>180 180°<br/>360* 360°</p> | <p><b>6 Rotations spéciales</b><br/>(Réalisation standard avec tube d'arrêt interne pour limiter la rotation – indique la rotation finale)</p> <p><b>7 Configuration de l'arbre</b><br/>S1 Option d'arbre monté en porte-à-faux<br/>S2 Option d'arbre monté en chevauchement</p> <p><b>8 Options de vannes</b><br/>C Avec vanne d'équilibrage<br/>O Sans vanne d'équilibrage</p> <p><b>9 Joints</b><br/>H Joints et paliers standard<br/>S Joints et paliers spéciaux</p> |
|--|---|

\* Disponible avec certains modèles seulement.

## Au sujet de Helac Corporation

Un leader de l'industrie des actionneurs rotatifs depuis plus de 40 ans, Helac Corporation construit une gamme étendue d'actionneurs rotatifs hydrauliques utilisés pour déplacer, soutenir et mettre en position des niveaux rotatifs. Les actionneurs rotatifs Helac sont mieux connus pour leur couple de sortie unique, des dimensions compactes, une capacité de charge exceptionnelle et une performance de robustesse et de fiabilité. Helac offre une myriade de gammes de produits pour répondre aux critères d'utilisation individuels.

- **Série L LoadBear** — Incorporant des paliers intégrés pour les charges importantes, la série L est proposée dans les gammes L10, L20 et L30.
- **Série T TorqBear** — Avec une configuration d'arbre traversant, la série T est conçue pour les utilisations à couple élevé.
- **Réalisations individualisées** — Les actionneurs rotatifs Helac pour les fabricants d'équipement sont individualisés pour répondre aux besoins spécifiques des clients.
- **Accessoires pour engins de construction** — Helac PowerTilt® et PowerGrip® intensifient l'utilisation et la productivité des pelles rétrocaveuses et des excavatrices.

Plus de 1 000 clients dans le monde entier, dans diverses industries, comptent sur les actionneurs Helac pour la qualité, la fiabilité, la facilité d'utilisation et la durabilité.

➤ Pour obtenir plus de renseignements sur les solutions d'actionneurs rotatifs Helac, appeler **+1 800 327 2589** (USA et Canada), **+1 360 825 1601** (monde) ou rendre visite à notre site web à **www.helac.com**.



Helac Corporation  
225 Battersby Avenue  
Enumclaw, WA 98022 USA

Tél. : +1 360 825 1601  
Fax: +1 360 825 1603  
Courriel : [actuators@helac.com](mailto:actuators@helac.com)

[www.helac.com](http://www.helac.com)



Brevet américain n° 5447095 ; Canada n° 2153961 ; Europe n°0697526 ; brevet en instance au Japon.

© 2012 Helac Corporation. Tous droits réservés. Les spécifications peuvent changer sans préavis.

# UTILISATIONS

## PRINCIPALES INDUSTRIES SERVIES

Agriculture • Construction • Énergie  
Marine • Manutention • Militaire  
Mines • Camions et remorques



### Plates-formes de travail aériennes

Rotation de plates-formes, godets et flèches



### Équipement minier

Rotation de carrousel, mise en position de forage, manutention des tiges, gunite, boulonnage de plafond



### Véhicules pour ordures ou recyclage

Articulation du bras et levage de benne



### Engins de construction

Pivotement des godets, prise et accessoires spéciaux



### Récolteuses agricoles

Mise en position de flèche, rotation de tête, braquage des roues



### Engins de goudronnage et façonnage de trottoirs

Braquage des roues et des chenilles



### Balayuses / Laveurs

Mise en position des brosses, braquage, basculement et vidange



### Chariots transporteurs

Pivotement des fourches, rotation des accessoires spécialisés, braquage